

บทที่ 4 ผลการวิจัย

การวิเคราะห์ข้อมูลงานวิจัยเรื่อง การออกแบบโรงมหรสพเคลื่อนที่ละครชาตรีเท่งตุ๊ก ผู้วิจัยได้ดำเนินการวิจัยและนำมาวิเคราะห์ข้อมูลโดยทำการวิเคราะห์ข้อมูลให้สอดคล้องตามวัตถุประสงค์ของการวิจัย ในการวิเคราะห์ข้อมูลงานวิจัยผู้วิจัยได้แบ่งออกเป็น 3 ขั้นตอน ดังนี้

1. ผลการวิเคราะห์ข้อมูลการศึกษาองค์ประกอบในการจัดแสดงละครชาตรีเท่งตุ๊ก
2. ผลการวิเคราะห์ข้อมูลเพื่อออกแบบออกแบบโรงมหรสพเคลื่อนที่ละครชาตรีเท่งตุ๊ก
3. ผลการวิเคราะห์ข้อมูลการประเมินความพึงพอใจของคณะละครชาตรีเท่งตุ๊กที่มีต่อการรูปแบบโรงมหรสพเคลื่อนที่ละครชาตรีเท่งตุ๊ก

ผลการวิเคราะห์ข้อมูลการศึกษาองค์ประกอบในการจัดแสดงละครชาตรีเท่งตุ๊ก

จากการศึกษาองค์ประกอบในการจัดแสดงละครชาตรีเท่งตุ๊ก ผู้วิจัยได้วิเคราะห์ข้อมูลจากการค้นคว้าเอกสารและงานวิจัยที่เกี่ยวข้องรวมถึงการวิเคราะห์ข้อมูลภาคสนามเก็บรวบรวมข้อมูลจากผู้เชี่ยวชาญด้านการจัดแสดงละครชาตรีเท่งตุ๊ก ผู้วิจัยได้ทำการศึกษาภายใต้กรอบแนวทางการศึกษาภาคเอกสาร คือ ศึกษาองค์ประกอบของการจัดโรงมหรสพละครชาตรีเท่งตุ๊ก โดยนำข้อมูลทั้งหมดมาทำการวิเคราะห์ไว้ ดังนี้

จากการค้นคว้าเอกสารและงานวิจัยที่เกี่ยวข้อง ผู้วิจัยมุ่งเน้นเพื่อศึกษาองค์ประกอบในการจัดแสดงโรงมหรสพละครชาตรีเท่งตุ๊ก ได้แก่ เวที ฉาก เครื่องประกอบการแสดง ผู้แสดง เครื่องดนตรี เรื่องที่ใช้ในการแสดง และโอกาสที่แสดง เพื่อประยุกต์ใช้ในการออกแบบโรงมหรสพละครชาตรีเท่งตุ๊กเคลื่อนที่

1. องค์ประกอบในการจัดแสดงละครชาตรีเท่งตุ๊ก

ผลจากการศึกษาองค์ประกอบการแสดงละครชาตรีเท่งตุ๊กนั้น มีองค์ประกอบที่สำคัญในการจัดแสดงดังนี้

1.1 โรงละคร จากการศึกษาได้แบ่งรูปแบบของโรงละครได้เป็น 2 ลักษณะ คือ โรงละครติดพื้นและโรงละครยกพื้น

1.1.1 โรงละครติดพื้นเป็นลักษณะพื้น ติดกับพื้นบริเวณอาคารของสถานที่จัดงานมีหลังคามุง อาจจะเป็นส่วนของบ้านของเจ้าภาพเช่น ลานหน้าบ้าน หรือศาลา ซึ่งมุมมองของการแสดงนักแสดงจะอยู่ในระดับเดียวกับผู้แสดง (จักรวาล มงคลสุข, 2564 สิงหาคม 13)

1.1.2 โรงละครยกพื้นมีลักษณะยกพื้นสูงขึ้นจากพื้นดินประมาณ 0.5 - 1 เมตรมีการสร้างแบบถาวร มักจะอยู่บริเวณวัดหรือศาลาจะมีการแสดงอยู่เป็นประจำ โดยรูปแบบโรงละครยกพื้นนั้น

พื้นที่บริเวณผู้ชมจะนั่งบนเก้าอี้การแสดงของนักแสดงจะอยู่ในระดับสายตาตามที่เหมาะสมกว่าเวทีติดพื้น ฉะนั้นรูปแบบของโรงละครที่เหมาะสมควรเป็นลักษณะแบบโรงแบบละครยกพื้น

ตารางที่ 4.1 ผลการศึกษาลักษณะของโรงละคร

ลำดับ	รูปแบบ	การวิเคราะห์
1.	โรงละครติดพื้น 	เป็นโรงละครแบบชั่วคราวอาจจะ มีโครงสร้างง่าย ๆ หรือไม่มีก็ได้ อาจจะเป็นการแสดงที่ชั่วคราว ตามที่เจ้าภาพสะดวก หรือเป็น ส่วนหนึ่งของบ้านเจ้าภาพมุมมอง ของเวทีจะอยู่แนวเดียวกัน ระหว่างผู้แสดงและนักแสดง
2.	โรงละครยกพื้น 	โรงละครยกพื้นมักจะเป็นการ แสดงอยู่เป็นประจำ โครงสร้าง ถาวรมีการยกพื้น 0.5 – 1.00 เมตร จึงทำให้ระดับการชมของ ผู้ชมเป็นระดับที่เหมาะสมกับการ ดูขณะนั่งเก้าอี้

จากตารางที่ 4.1 การศึกษารูปแบบของโรงละครละครชาตรีแห่งตึกประกอบด้วย 2 รูปแบบ โดยรูปแบบที่เหมาะสมกับลักษณะของการแสดงคือรูปแบบที่สองโดยรูปแบบที่ 2 เป็นรูปแบบของการยกพื้นเวทีอยู่ในระดับที่ 0.5-1.00 เมตรซึ่งเป็นความสูงที่เหมาะสมของการจัดการแสดงทำให้ผู้ชมที่นั่งเก้าอี้ได้ชมการแสดงได้อย่างชัดเจน

1.2 เวที ประกอบการแสดงละครเวทีจะไม่มีผนังข้างเนื่องจากบริบทของการแสดงผู้แสดงจะต้องเข้าออกได้สองทาง โดยผู้ชมจะต้องเห็นการแสดงได้ 3 ด้านได้แก่ ด้านหน้า ด้านซ้าย ด้านขวา (ชัช สุวรรณเบญจรงค์, 2564 สิงหาคม 4) ส่วนของขนาดเวทีจากการศึกษาของประภาศรี ศรีประดิษฐ์ ความสูงของเวทีจะอยู่ที่ 0.5-1.00 เมตร ความสูงของหลังคาอยู่ที่ 3 เมตร ความสูงระดับคานที่ใช้ในการแขวนหลังคา อยู่ที่ 2.50 เมตร โดยความยาวของเวทีจะอยู่ที่ 8 เมตร ความลึกของเวทีจะอยู่ที่ 5.00 เมตร

1.3 ที่นั่งนักดนตรี พื้นที่จะอยู่บริเวณมุมขวาของบริเวณทางออกของเวที เนื่องจากนักดนตรีต้องสังเกตการเข้าออกของนักแสดง ที่มาจากหลังเวทีทางมุมขวาเพื่อเป็นการส่งสัญญาณการเข้าออกเวที เพื่อสะดวกในการสื่อสารกันระหว่างตัวนักดนตรีและนักแสดง (ชัช สุวรรณเบญจรงค์, 2564 สิงหาคม 4)

1.4 ห้องแต่งตัว จะจัดให้อยู่ด้านหลังของเวทีซึ่งเชื่อมต่อออกมาจาก หลังฉาก และทางเข้าและทางออกของนักแสดง ต้องปิดมิดชิดเพื่อไม่ให้ผู้อื่นมองเห็นขณะแต่งกาย ทั้งนี้บริเวณผนังด้านข้างจะเว้นทางเข้า จากการศึกษาของประภาศรี ศรีประดิษฐ์ กล่าวว่าความยาวประมาณ 2.5 เมตร กว้าง 8 เมตร หรือ ห้องแต่งตัวมีขนาดเท่ากับ 1 ใน 3 ส่วน ของโรงละคร



1.5 ที่นั่งผู้ชม การแสดงเวทีจะต้องมีมุมมอง 3 ด้าน คือ ด้านหน้า ด้านซ้าย และด้านขวา ซึ่งผู้ชมทางด้านซ้าย และด้านขวาจะเป็นผู้ชมแบบขาจร นิยมยืนชม แต่ผู้ชมบริเวณด้านหน้า ประมาณ 4-5 เมตร

1.6 ฉากและอุปกรณ์ในการแสดงละครชาตรีเวทีสมัยแรก ๆ ละครเวทียังไม่มีฉากกั้นต่อมา โดยแนวความคิดในฉากกั้นของ ลิเกมาการประยุกต์มาใช้ในละครชาตรีเวที (ชัช สุวรรณเบญจรงค์, 2564 สิงหาคม 4) จึงทำให้มีฉากในการช่วยแบ่งหน้าที่ใช้สอยระหว่างนักแสดงและห้องแต่งตัวเพื่อความเหมาะสมและยังใช้ส่งสัญญาณตีผ้าฉาก สื่อสารการเข้าฉากของนักแสดงและนักดนตรีอีกด้วย (จักรวาล มงคลสุข, 2564 สิงหาคม 13) โดยฉากมีขนาด ประมาณ 4X3 เมตร ท้องพระโรงเป็นส่วนใหญ่

1.7 ป้ายชื่อคณะ ขนาดประมาณ 4X1 เมตร ตรงกลางป้ายจะเขียนชื่อของคณะละคร มุมด้านซ้ายจะเขียนหมายเลขโทรศัพท์ หรือที่อยู่สำหรับการติดต่อกัน

1.8 หนีบด้านข้าง มักจะวาดเป็นรูปเสาท้องพระโรง แต่หากเป็น ฉากป่าหนีบด้านข้างก็จะถูกวาดเป็นรูปต้นไม้หรือป่า จำนวนหนีบด้านข้างทั้งสิ้น 4 ชั้น โดยแบ่งเป็นหนีบชั้นใน 2 ชั้น และหนีบชั้นนอกอีก 2 ชั้น หนีบชั้นในจะติดอยู่ บริเวณมุมซ้ายและมุมขวาของฉากหลัง ส่วนหนีบชั้นนอกจะติดห่างออกไปจากหนีบชั้นในประมาณ 50 เซนติเมตร (ฐรรดา ประเสริฐ, 2564 สิงหาคม 5)

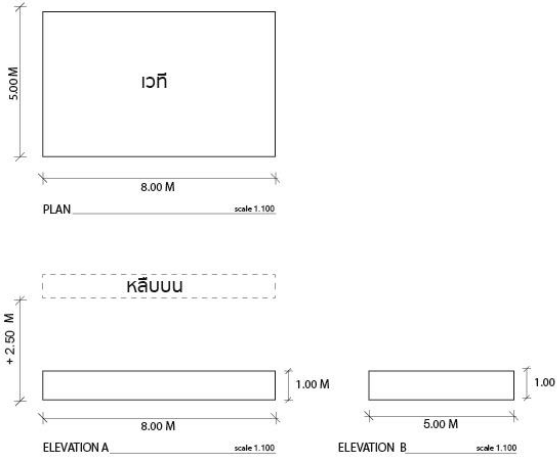
ตารางที่ 4.2 ผลการศึกษาองค์ประกอบของการจัดแสดง

องค์ประกอบของการจัดแสดง	การวิเคราะห์
<p>1. เวที</p> 	<p>1) มุมมองของเวทีในการแสดง เท่งตั้งจะอยู่ที่ 3 ด้านได้แก่ ด้านหน้า ด้านขวา ด้านซ้าย</p> <p>2) ขนาดของเวที ยาว 8.00 x ลึก 5.00 เมตร ความสูงของเวที 0.50x1.00 เมตร</p> <p>3) ความสูงของลิ้น ด้านหน้าเวทีไม่ ต่ำกว่า 2.50 เมตร</p>
<p>2. ที่นั่งนักดนตรี</p> 	<p>1) ที่นั่งนักดนตรีจะอยู่บริเวณมุมปีก ขวาของเวทีนักแสดงเพื่อต่อการ สื่อสารของตัวนักดนตรีและนักแสดง</p> <p>2) โดยใช้เครื่องดนตรีที่ใช้หลักๆ มี ด้วยกัน 4 ชิ้น ได้แก่ โทนตุ๊ก กลอง ตู้ก กรับ ฉิ่งฉาบเล็ก โดยพื้นที่ใช้ สอยอยู่ประมาณ 3.00 x 4.00 เมตร</p>
<p>3. ห้องแต่งตัว</p> 	<p>1) ห้องแต่งตัวจะอยู่บริเวณด้านหลัง ของฉากหน้าที่ใช้สอยคือใช้แต่งตัว ของนักแสดงและเก็บตัวนักแสดง ก่อนที่จะขึ้นแสดง</p> <p>2) ขนาดที่เหมาะสมอยู่ที่ 2.5 เมตร กว้าง 8 เมตร หรืออาจกล่าวได้ว่า ห้องแต่งตัวมีขนาดเท่ากับ 1 ใน 3 ส่วน</p>

ตารางที่ 4.2 ผลการศึกษาองค์ประกอบของการจัดแสดง (ต่อ)

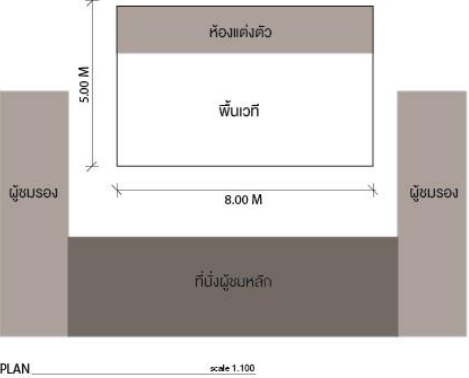
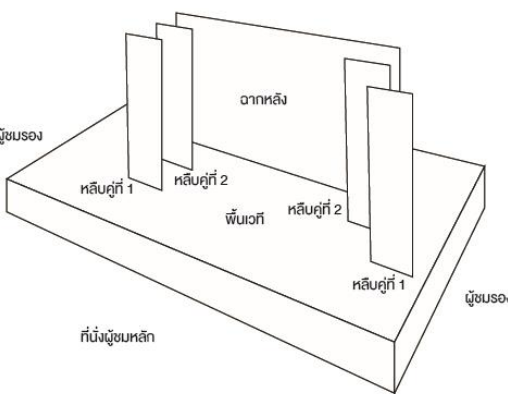
องค์ประกอบของการจัดแสดง	การวิเคราะห์
<p>3. ห้องแต่งตัว</p> 	<ol style="list-style-type: none"> 1) ห้องแต่งตัวจะอยู่บริเวณด้านหลังของฉากหน้าที่ใช้สอยคือใช้แต่งตัวของนักแสดงและเก็บตัวนักแสดงก่อนที่จะขึ้นแสดง 2) ขนาดที่เหมาะสมอยู่ที่ 2.5 เมตร กว้าง 8 เมตร หรืออาจกล่าวได้ว่าห้องแต่งตัวมีขนาดเท่ากับ 1 ใน 3 ส่วน
<p>4. ที่นั่งผู้ชม</p> 	<ol style="list-style-type: none"> 1) การแสดงเท่งตึกจะต้องมีมุมมอง 3 ด้าน คือ ด้านหน้า ด้านซ้าย และด้านขวา 2) ด้านหน้าเป็นผู้ชมหลักจะต้องมีเก้าอี้ในการรับชม ระยะห่างจากหน้าเวทีจะอยู่ที่ 4.00-5.00 เมตร
<p>5. ฉากและอุปกรณ์</p> 	<ol style="list-style-type: none"> 1) ฉากหลังจะขนาดเท่ากับความยาวของเวทีประมาณ 4.00 X 3.00 เมตร 2) ฉากประกอบด้วยหีบ 4 ชั้น ความกว้างของหีบอยู่ประมาณ 0.80 เมตร 3) ด้านบนจะประกอบด้วยป้ายคณะละคร

องค์ประกอบการจัดแสดง ได้แก่ เวที ที่นั่งนักดนตรี ห้องแต่งตัว ที่นั่งผู้ชม ฉากและอุปกรณ์ ผู้วิจัยได้ทำการสรุปองค์ประกอบการจัดแสดงของโรงละครละครชาตรีเท่งตุ๊กเพื่อใช้เป็นแนวทางในการ ออกแบบโรงมหรสพเคลื่อนที่ละครชาตรีเท่งตุ๊กไว้ดังนี้

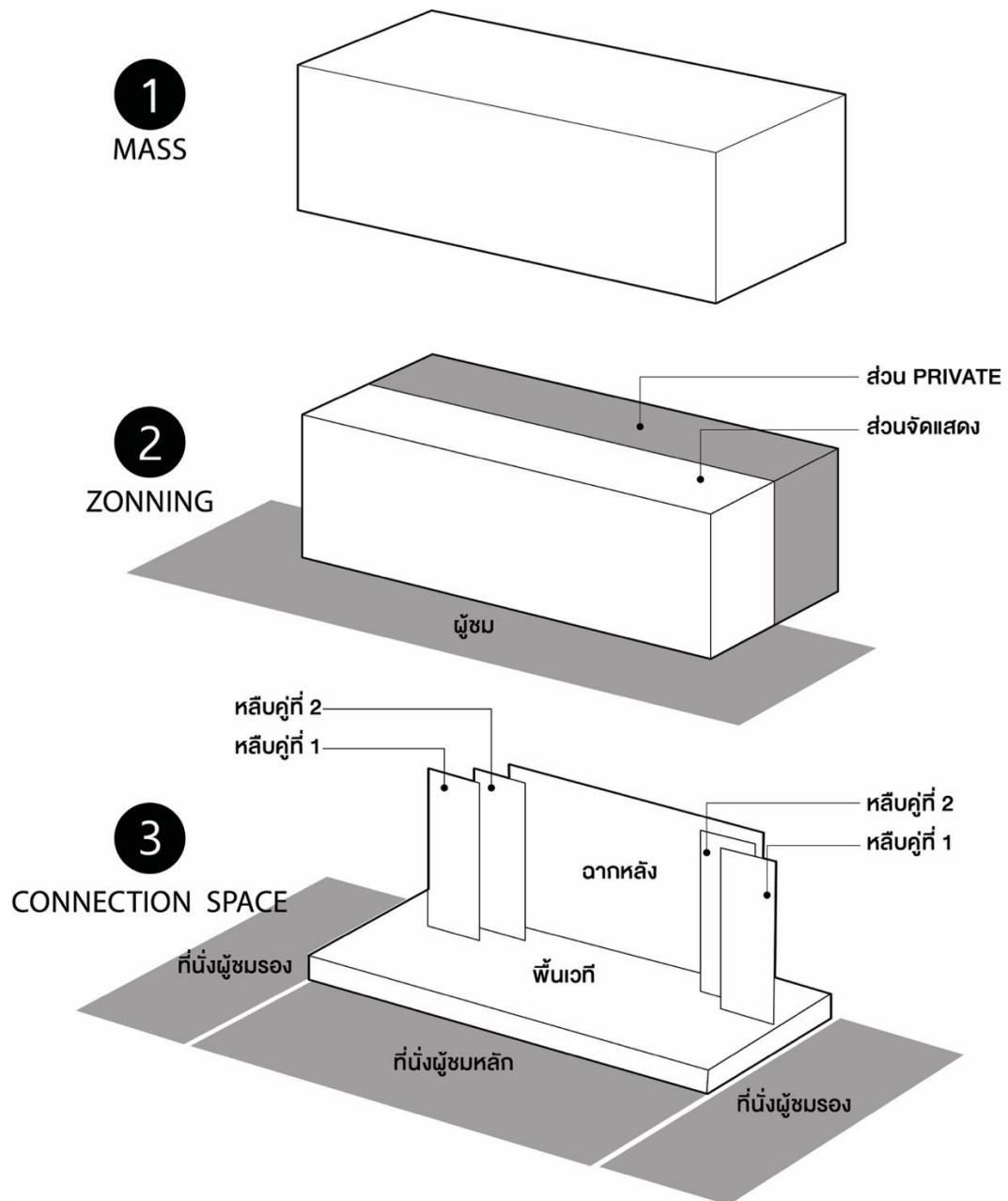

ภาพที่ 4.1 สรุปผลการศึกษาขององค์ประกอบการจัดแสดงโรงมหรสพเคลื่อนที่ละครชาตรีเท่งตุ๊ก

ผลการวิเคราะห์ข้อมูลเพื่อออกแบบโรงมหรสพเคลื่อนที่ละครชาตรีทุ่งตึก

จากการออกแบบโรงมหรสพเคลื่อนที่ละครชาตรีทุ่งตึกผู้วิจัยได้วิเคราะห์ข้อมูลจากการค้นคว้าเอกสารและงานวิจัยที่เกี่ยวข้องรวมถึงการวิเคราะห์ข้อมูลภาคสนามเก็บรวบรวมข้อมูลเพื่อเป็นแนวทางในการออกแบบและแนวความคิดในการออกแบบเพื่อให้ได้โรงละครเคลื่อนที่ละครชาตรีทุ่งตึก ดังนี้

ผลจากการศึกษาการออกแบบโรงมหรสพเคลื่อนที่ละครชาตรีทุ่งตึกมีการวิเคราะห์ข้อมูลที่สำคัญในการจัดแสดงดังนี้

1. วิเคราะห์พฤติกรรมการใช้งาน

1.1 โอกาสที่ใช้แสดงในการละครชาตรีทุ่งตึกนั้น แบ่งการแสดงเป็น 3 ลักษณะดังนี้

ตารางที่ 4.3 โอกาสที่ใช้แสดงในการละครชาตรีทุ่งตึก

ลำดับ	รูปแบบโอกาสที่ใช้แสดง	การจัดแสดง
1.	<p>การแสดงเพื่อแก้สินบน</p> 	<p>สถานที่ที่ใช้จัดแสดงมักจะเป็น ตามบ้านเจ้าภาพ หรือบริเวณสถานที่ห้างร้านต่าง ๆ สามารถแสดงได้ 2 ลักษณะแล้วแต่เจ้าภาพ คือ</p> <ol style="list-style-type: none"> 1) การแสดงแบบรำถวายมือ 2) การแสดงแบบละครเป็นเรื่อง <p>ดังนั้นการออกแบบขนาดของจะต้องคำนึงถึงขนาดที่ต้องจำกัดในทางที่แคบ หรือ การแสดงประเภทนี้ อาจจะไม่เหมาะสมในที่คับแคบนัก</p>
2.	<p>การแสดงงานมงคลต่าง ๆ</p> 	<p>งานมงคลต่าง ๆ นั้น ได้แก่ งานบวช งานทำบุญขึ้นบ้านใหม่ สถานที่จัดแสดงมักจะเป็นบ้านของเจ้าภาพ วัด หรือ ลานสาธารณะ การออกแบบจำเป็นต้องคำนึงถึงสถานที่ในซอยแคบการแสดงประเภทนี้ อาจจะไม่เหมาะสมในที่คับแคบนัก</p>

ตารางที่ 4.3 โอกาสที่ใช้แสดงในการละครชาตรีทุ่งตึก (ต่อ)

ลำดับ	รูปแบบโอกาสที่ใช้แสดง	การวิเคราะห์
-------	-----------------------	--------------

3.	<p>การแสดงในงานมหรสพอื่น ๆ</p> 	<p>งานมหรสพอื่น ๆ ได้แก่ งานประจำปี งานวัด งานประจำจังหวัด งานสมโภช งานเทศกาลต่าง ๆ งานแสดง ศิลปวัฒนธรรมประจำปี เป็นต้น สถานที่จัดแสดงนิยมเป็นบริเวณลานสาธารณะ</p>
----	--	--

จากตารางที่ 4.3 พบว่าโอกาสที่ใช้แสดงละครเท่งต๊กนั้น สิ่งที่ต้องคำนึงถึงคือเรื่องการติดตั้งเป็นสิ่งสำคัญ การแสดงประเภทงานมงคล หรืองานแก้สึนบน การที่โรงละครจะต้องเคลื่อนที่ไปติดตั้งยังสถานที่นั้น ๆ ทำให้ยากต่อการเข้าถึงไปยังถนนหรือซอยในที่คับแคบ เช่น บริเวณบ้านเจ้าภาพ สวนผลไม้ของเจ้าภาพ เป็นต้น โรงมหรสพเคลื่อนที่เท่งต๊กมีจึงมีความเหมาะสมกับงานมหรสพ เช่น งานประจำปี งานวัด งานสมโภชงานเทศกาลต่าง ๆ งานแสดงศิลปวัฒนธรรมประจำปี ดังนั้นรูปแบบการแสดง และองค์ประกอบในการจัดแสดงต่าง ๆ รวมไปถึงพฤติกรรม จะมีความใกล้เคียงกับบริบทของโรงละครแบบรูปแบบเดิม แต่ทำการพัฒนารูปแบบการติดตั้ง การเคลื่อนที่ไปในพื้นที่ต่าง ๆ เพื่อสะดวกในการขนย้ายได้มากขึ้น

1.2 การบริหารจัดการของคณะละครชาตรีเท่งต๊ก

การบริหารจัดการของคณะละครชาตรีเท่งต๊กนั้น หัวหน้าคณะละครเป็นผู้จัดการบริหารงานต่าง ๆ การรับงานจากผู้จ้างจัดการแสดงและรวมไปถึง เป็นผู้กำหนดมอบหมายงานให้กับบุคลากรในคณะละคร ซึ่งประกอบด้วย 5 ฝ่าย ได้แก่ ผู้บริหาร ผู้กำกับการแสดง นักแสดง ช่าง และนักดนตรี ซึ่งโดยปกติแล้วนักแสดงส่วนใหญ่ เจ้าภาพจะจ้างนักแสดงทั้งหมด 9 คน เนื่องจากเป็นตัวเลขมงคล นักแสดงสามารถว่าจ้างงานจากคณะละครชาตรีเท่งต๊ก อื่น ๆ ในพื้นที่ใกล้เคียง ในเขตอำเภอท่าใหม่ หรือ ตำบลบางกะไชย อำเภอแหลมสิงห์ กรณีเจ้าภาพต้องการแสดงที่ใหญ่ขึ้น (จักรวาล มงคล สุข, 2564 สิงหาคม 13) ผู้วิจัยได้แยกพฤติกรรมของการบริหารจัดการของคณะละครชาตรีเท่งต๊กได้ตามตารางต่อไปนี้

ตารางที่ 4.4 การบริหารจัดการของคณะละครชาตรีเท่งตุ๊ก

ลำดับ	ฝ่าย	พฤติกรรม
1.	หัวหน้าคณะ	มีหน้าที่ในการจัดการบริหารทั่วไปและเรื่องธุรการเงิน เจ้าของจะดูแลในเรื่องเวที อุปกรณ์ที่ใช้การแสดงโดยให้ผู้ที่ชำนาญเรื่องฉาก เครื่องเสียง จากนั้นเจ้าของคณะจะกำหนดเรื่องที่จะแสดงเพื่อวางตัวละคร เมื่อถึงกำหนดการแสดงในคิวต่าง ๆ
2.	ผู้กำกับการแสดง	ในภาษาละครเรียกว่าผู้ให้เรื่อง มีหน้าที่ในการบอกเรื่องที่จะแสดงในครั้งนั้นให้กับนักแสดง โดยจะบอกโครงเรื่อง เช่น ใครเป็น ทำอะไรที่ไหน ต้องไปเจอใคร ทำให้เกิดเหตุการณ์อะไรขึ้น สรุปอย่างไร
3.	นักแสดง	ตัวละครทั้งหมดทำการแสดง โดยปกติจะใช้ 8 คนเป็นต้นไป โดย 1 คนจะผู้ชายแสดงเป็นตัวตลก นอกนั้นจะเป็นผู้หญิง เรื่องที่ใช้นิยมเป็นเรื่องแนวจักร ๆ วงศ์ ๆ โดยนักแสดงหลักจะประกอบไปด้วย พระเอก นางเอก ตัวโกง ตัวตลก ตัวเจ้าเมือง และตัวกะแต นอกนั้นจะเป็นไม่กำหนดตัวผู้แสดง
4.	ช่าง	ทำหน้าที่ ติดตั้งฉาก เครื่องแสง ไฟ เครื่องควบคุมต่าง ๆ โดยส่วนใหญ่ นักดนตรี จะเป็นผู้ขึ้นฉาก (ผ้า) และป้ายคณะ ส่วนไฟ แสงเสียงจะเป็นทีมงานที่เจ้าของคณะละครจัดหา มาเป็นผู้ติดตั้ง
5.	นักดนตรี	นักดนตรีหลักมีจำนวน 4 คน ตามชนิดเครื่องดนตรี ได้แก่ โทณ กลองตุ๊ก และเครื่องประกอบจังหวะ

จากตาราง ที่ 4.4 ได้ทำการสรุปโครงการบริหารจัดการแสดงละครชาตรีเท่งตุ๊กโดยจัดเป็นรูปแบบแผนภูมิได้ดังนี้

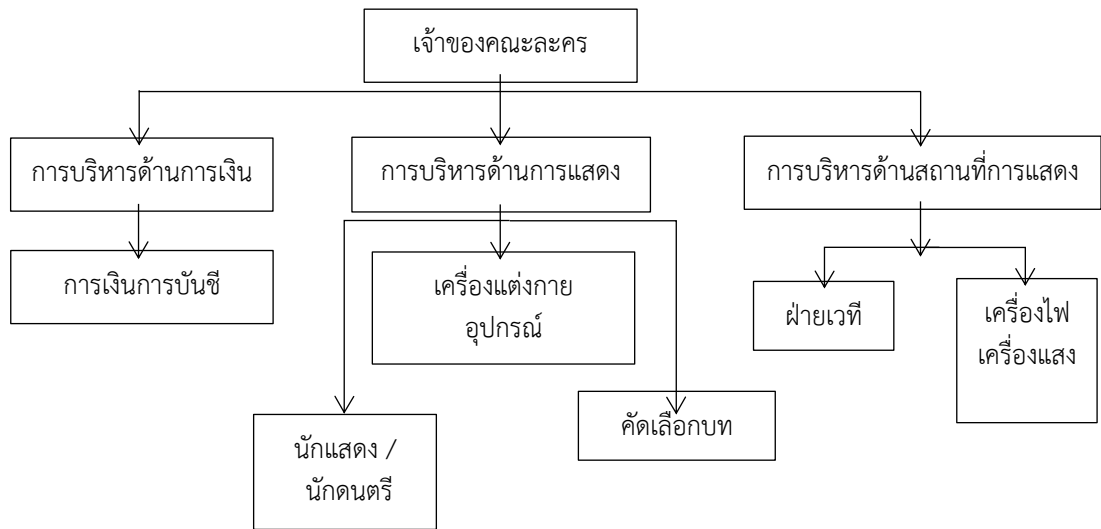

ตารางที่ 4.2 แผนภูมิการบริหารจัดการองค์กรของละครชาตรีเท่งตุ๊ก

2. วิเคราะห์โปรแกรม ผลจากการศึกษาการออกแบบละครชาตรีเท่งตุ๊ก มีโปรแกรมที่สำคัญในการจัดแสดงที่ประกอบด้วย 2 ส่วน ได้แก่ ผู้ใช้บริการ หรือผู้ชม และ ผู้ให้บริการ ได้แก่ นักแสดง นักดนตรี และทีมงานต่าง ๆ ตามตารางที่ 4.5 ดังนี้

ตารางที่ 4.5 การแบ่งโปรแกรมของโรงมหรสพเคลื่อนที่ละครชาตรีเท่งตุ๊ก

ผู้ให้บริการ	ผู้ให้บริการ
1. ผู้ชม (ส่วนเวที)	1. เวทีนักแสดง นักดนตรี 2. ห้องแต่งตัว 3. ควบคุมแสง เสียง (เก็บอุปกรณ์)

การวิเคราะห์ในส่วนของโปรแกรมของโรงมหรสพเคลื่อนที่พฤติกรรมจากผู้ใช้งาน ได้แก่ ผู้ใช้บริการ ผู้ให้บริการและทำการวิเคราะห์เพื่อสร้าง bubble diagram ในการออกแบบโรงมหรสพเคลื่อนที่ละครชาตรีเท่งตุ๊ก เพื่อเป็นการกำหนดพฤติกรรมการใช้งานของโรงมหรสพเคลื่อนที่ละครชาตรีเท่งตุ๊ก

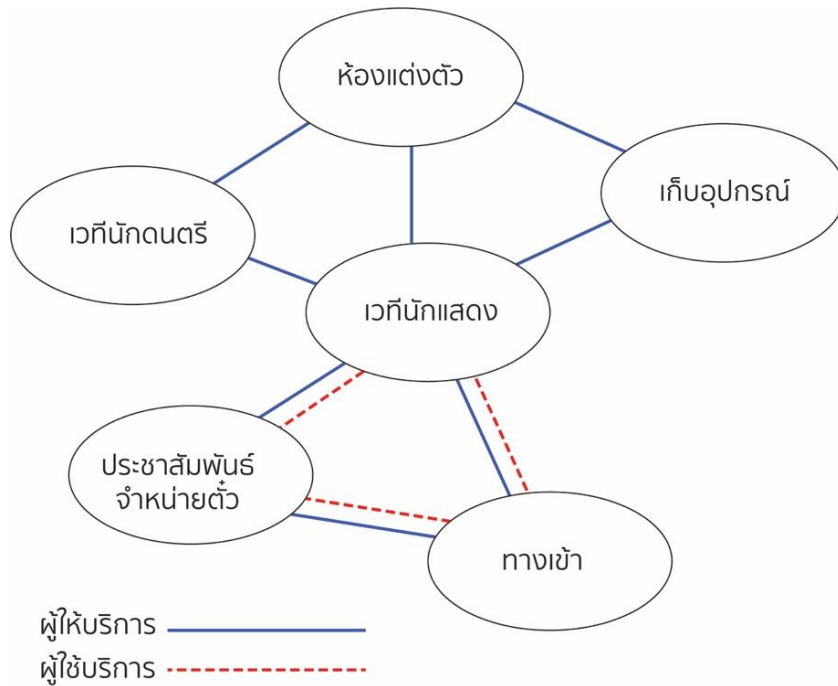

ภาพที่ 4.3 แผนภูมิแสดงความสัมพันธ์ของโรงมหรสพเคลื่อนที่ละครชาตรีเท่งตุ๊ก

3. วิเคราะห์พื้นที่ใช้สอย

พื้นที่ใช้สอยในโรงมหรสพ แบ่งได้เป็น 2 ส่วนได้แก่ ส่วนผู้ใช้บริการ ส่วนผู้ให้บริการ โดยจากการศึกษาพฤติกรรมการใช้งานของคณะละครเท่งตุ๊ก ในวงขนาดกลางประกอบด้วยผู้ให้บริการที่ต้องคำนึงถึงพื้นที่ใช้สอย เพื่อนำไปกำหนดโซนนิ่งต่างที่ใช้ในการคำนวณพื้นที่ใช้สอย และพื้นที่ของครุภัณฑ์ รวมไปถึงพื้นที่ในการเก็บอุปกรณ์ในการจัดแสดง ในช่วงเวลาขนส่งและติดตั้ง ตามผังดังนี้

3.1 การใช้พื้นที่ใช้สอยสำหรับการจัดวางการแสดง (Blocking)

การใช้พื้นที่จัดวางการแสดง (Blocking) การใช้เวทีและทิศทางเข้า - ออกเวทีเป็นส่วนประกอบที่สำคัญ โดยเป็นพื้นที่ที่ใช้ในการจัดแสดง โดยการแสดงจะมีมุมมองในการชมแสดงได้ 3 ทิศทาง ได้แก่ ด้านซ้าย ด้านหน้า ด้านข้าง มีเครื่องประกอบการแสดงที่ใช้สำหรับทำนั้งในการดำเนินเรื่องคือ เตียง 1 ตัว

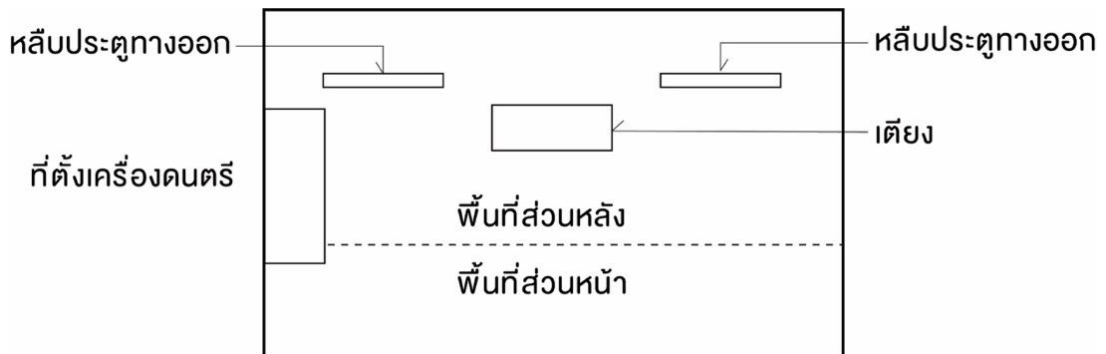

ภาพที่ 4.4 แผนผังเวทีการแสดง

3.1.1 ลักษณะการใช้พื้นที่ของบริเวณเวทีแบ่งเป็น 2 ส่วน

3.1.1.1 พื้นที่ส่วนหลัง เป็นพื้นที่หลักในการทำการแสดงเนื่องจากเป็นจุดรวมสายตาของผู้ชมที่เหมาะสมที่สุด โดยบริเวณกลางเวทีจะมีเตียงใช้สำหรับรับบาท ฉะนั้นเหตุการณ์ที่สำคัญต่าง ๆ ในการแสดงจะใช้บริเวณส่วนนี้เป็นหลัก

3.1.1.2 พื้นที่ส่วนหน้า จะใช้พื้นที่เป็นครั้งคราว ในการแสดงที่มีเรื่องการดำเนินเรื่องราวที่เกี่ยวกับการเดินทาง เพื่อถึงการแบ่งแยกระหว่างฉากในท้องพระโรง เพื่อให้สื่อถึงสองฉากเป็นคนละส่วนกัน เช่น การดำเนินเรื่องเป็นเรื่องราวความฝันขณะนอนหลับอยู่บนเตียง

3.1.1 ทิศทางเข้าออกของตัวละคร

การเข้าออกของตัวละครนั้นมีหลักเกณฑ์ในการเข้าออกคือ ออกทางด้านประตูขวาและเข้าทางประตูซ้าย นอกจากนี้ยังมีการเข้าออกในบริบทที่จะสื่อความหมายต่าง ๆ ประภาศรีศรีประดิษฐ์ (ประภาศรี ศรีประดิษฐ์, 2545 : 136) มีรูปแบบทางเข้าออก 5 ลักษณะตามตารางต่อไปนี้

ตารางที่ 4.6 ลักษณะทิศทางเข้าออกของตัวละครละครชาตรีเท่งตุ๊ก

ลำดับ	ผังลักษณะทิศทางเข้าออกของตัวละคร	พฤติกรรม
-------	----------------------------------	----------

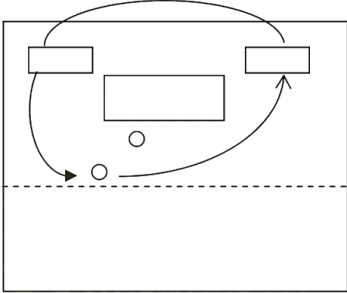
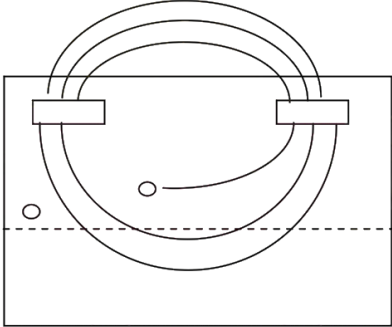
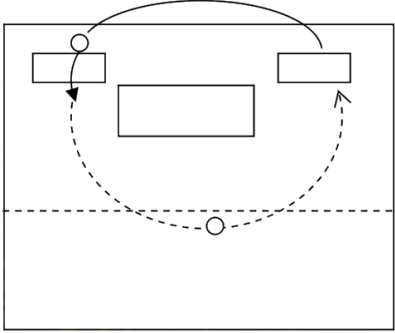
1.	<p>การเดินทางในระยะใกล้ ๆ</p> 	<p>การใช้พื้นที่การเดินทางในระยะใกล้ ๆ สามารถเคลื่อนไหวร่างกายเพื่อใช้พื้นที่ในการเดินออกมาในพื้นที่ส่วนหน้าเวที และอ้อมหลังโรงเพื่อวนออกมาข้างเดียวอีกครั้งหนึ่ง พฤติกรรมการแสดงจะเป็นการวนออกมาเพียง 1 รอบเท่านั้น</p>
2.	<p>การเดินทางในระยะไกล</p> 	<p>การใช้พื้นที่การเดินทางในระยะไกล ๆ สามารถเคลื่อนไหวร่างกายเพื่อใช้พื้นที่ออกมาทางด้านหน้า และอ้อมหลังโรงละครเพื่อวนมายังพื้นที่ส่วนหน้าของเวทีอีกครั้ง หากเรื่องมีการเดินทางไกล นักแสดงจะเดินวนจำนวนรอบที่มากขึ้น โดยมากที่สุดจะเดินวนไม่เกิน 4 รอบ</p>
3.	<p>การเดินทางเพื่อติดตามหาหรือไล่ล่า</p> 	<p>การใช้พื้นที่การเดินทางเพื่อติดตามหาหรือไล่ล่าสามารถเคลื่อนไหวร่างกายเพื่อใช้พื้นที่โดยนักแสดงฝ่ายที่ถูกตามจะเดินออกมาจากหลังขวามือ ผ่านมายังพื้นที่เวทีส่วนหน้าแล้วเข้าไปยังด้านหลังด้านซ้ายมือ จากนั้นนักแสดงที่ตามหาจะออกมาทางหลังทางขวามือผ่านมายังพื้นที่ส่วนหน้าเช่นกัน กสณเดินวนเพื่อสื่อความหมายเช่นนี้อาจจะเดินกันที่รอบก็ได้ แล้วแต่ความใกล้ ไกล ของการติดตามของเรื่องที่กำหนด</p>

ตารางที่ 4.6 ลักษณะทิศทางเข้าออกของตัวละครละครชาติเร่ทุ่งตึก (ต่อ)

ลำดับ	ผังลักษณะทิศทางเข้าออกของตัวละคร	พฤติกรรม
-------	----------------------------------	----------

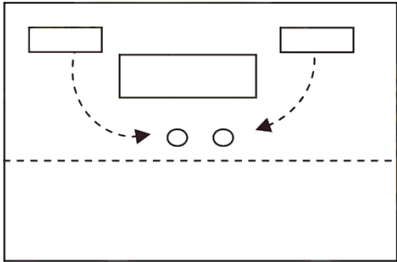
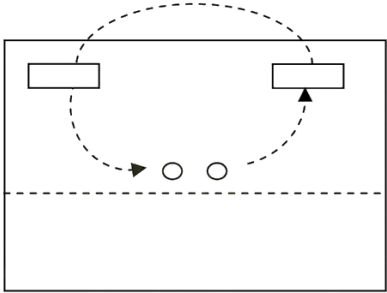
4.	<p>การเดินทางพบกัน</p> 	<p>การใช้พื้นที่การเดินทางพบกันสามารถเคลื่อนไหวร่างกายเพื่อใช้พื้นที่โดยส่วนใหญ่ จะปฏิบัติต่อการเดินทางเพื่อติดตามหาหรือติดตามไล่ล่า นักแสดงสองฝ่ายจะได้พบกัน มีการเดินวนตามกันก็รอบ ตามเนื้อหาของเรื่อง หากถึงช่วงจะเจอกันนักแสดงฝ่ายหนึ่ง จะออกมาทางหลังด้านซ้ายและนักแสดงอีกฝ่ายหนึ่งจะออกมาทางหลังข้างขวา และจะมาพบกันบริเวณกึ่งกลางเวที</p>
5.	<p>การแปลงกาย</p> 	<p>การใช้พื้นที่การใช้พื้นที่การแปลงกายสามารถเคลื่อนไหวร่างกายเพื่อใช้พื้นที่โดยในขณะที่แปลงกายนักแสดงผู้นั้นจะวิ่งเข้าไปในหลังซ้ายมือ แล้วนักแสดงคนใหม่ซึ่งแต่งตัวเป็นชุดที่แปลงกายแล้วจะวิ่งออกมาทางหลังขวามือ</p>

จากตารางที่ 4.6 พฤติกรรมการใช้เวทีส่วนหน้าส่วนใหญ่เพื่อสื่อถึงการเดินทาง การแสดงให้เห็นถึงว่าพื้นที่ส่วนนี้เป็นสถานที่อีกแห่งหนึ่ง พื้นที่ส่วนหลังของเวทีสำหรับสำหรับทำบทและดำเนินเหตุการณ์โดยทั่วไปตอนสำคัญ และทางเข้าออกโดยทั่วไปนักแสดงจะออกมาทางขวามือ และเข้าทางด้านซ้ายมือ

จากการศึกษาพื้นที่ใช้สอยในโรงมหรสพเคลื่อนที่จากการใช้งานของผู้ให้บริการผู้วิจัยได้กำหนดแบ่งพื้นที่ใช้สอยจากจำนวนผู้ใช้ในโรงมหรสพเคลื่อนที่ ตามโซนนิ่งทั้งหมด 4 ส่วนได้แก่ เวที พื้นที่วงดนตรี ควบคุมแสง-เสียง หลังเวที มีการกำหนดผู้ใช้งาน (ผู้ให้บริการ) ตามความต้องการในการใช้พื้นที่ได้ดังนี้

ตารางที่ 4.7 ผลการแบ่งพื้นที่ใช้สอยจากจำนวนผู้ใช้ในโรงมหรสพเคลื่อนที่

โซน	ผู้ใช้งาน (ผู้ให้บริการ)	จำนวน	ความต้องการในการใช้พื้นที่
1. เวที	นักแสดง	9	พื้นที่สำหรับแสดงละครชาตรีเท่งตุ๊ก
2. วงดนตรี	นักดนตรี	4	พื้นที่สำหรับวงดนตรี ประกอบด้วย โทนชาตรี กลองตุ๊ก ฉิ่ง ฉาบ กรับ
3. ควบคุม แสง-เสียง	นักควบคุมแสง-เสียง	1	ควบคุมแสงไฟ และแสงบริเวณหลังเวที
4. หลังเวที	นักแสดง	9	บริเวณสัญจรสำหรับการแสดง จัดเก็บอุปกรณ์สำหรับการแสดง พื้นที่เตรียมอุปกรณ์ในการแสดง พื้นที่แต่งตัว พื้นที่แต่งหน้า ทำผม พื้นที่สำหรับวางโต๊ะหมู่บูชา

จากตารางที่ 4.7 จากการวิเคราะห์การแบ่งพื้นที่ใช้สอยแบ่งได้เป็น 2 ส่วนคือส่วนเวทีและส่วนหลังเวที โดยการอ้างอิงจากการแสดงละครชาตรีเท่งตุ๊กในวงขนาดกลาง จากการศึกษาองค์ประกอบการจัดแสดงพบว่า พื้นที่เป็น 1 ใน 3 ส่วนแต่การวิเคราะห์พื้นที่ใช้สอยในความต้องการควรมีพื้นที่ในการเก็บอุปกรณ์ประกอบการแสดง เสื้อผ้า เครื่องประดับ รวมไปถึงเก็บเก้าอี้ผู้ชมด้วย จากการศึกษาตามกรอบแนวความคิดการแสดงละครชาตรีเท่งตุ๊กในแต่ละครั้งยังมีคติความเชื่อจำเป็นต้องมีพื้นที่ส่วนว่าโต๊ะหมู่บูชาและเครื่องสักการะต่าง ๆ อีกด้วย (จักรวาล มงคลสุข, 2564 สิงหาคม 13) ผู้วิจัยได้ทำการวิเคราะห์พื้นที่จากพฤติกรรมการใช้งานในตารางที่ 4.8

ตารางที่ 4.8 ผลการใช้พื้นที่ใช้สอยและครุภัณฑ์ในโรงมหรสพเคลื่อนที่

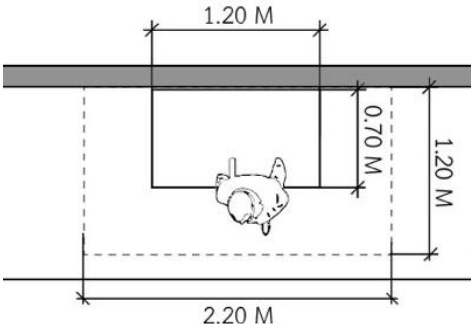
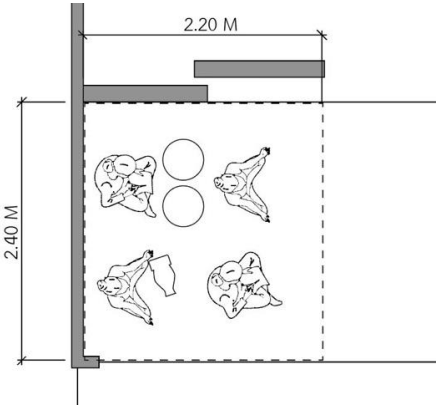
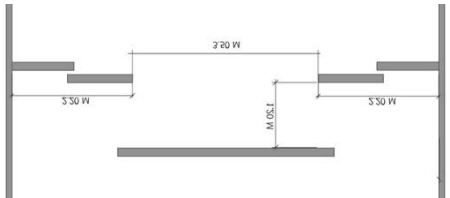
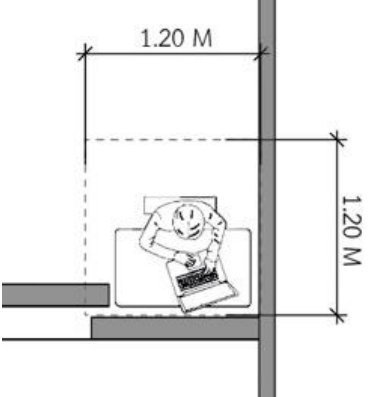
องค์ประกอบ	ครุภัณฑ์หรืออุปกรณ์	พื้นที่ใช้สอย
1. ส่วนจัดแสดง	1. โต๊ะกลาง	
	2. เครื่องดนตรี 2.1) โทนชาตรี 2.2) กลองตุ้ม 2.3) ฉิ่ง , ฉาบ , กรับ	
	3. ฉากจอ LED	
2. หลังเวที	1. เครื่องควบคุมเสียงและควบคุมแสง	

ตารางที่ 4.8 การใช้พื้นที่ใช้สอยและครุภัณฑ์ในโรงมหรสพเคลื่อนที่ (ต่อ)

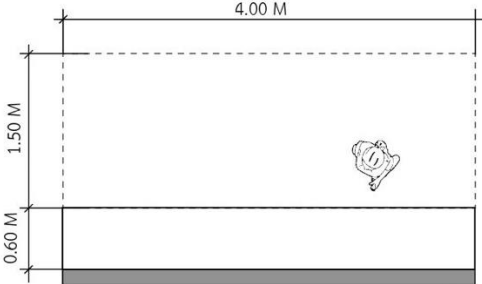
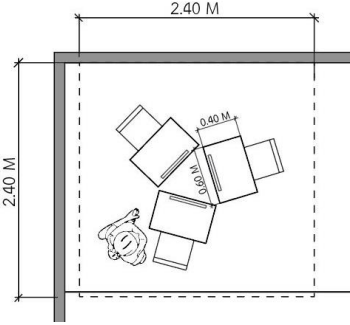
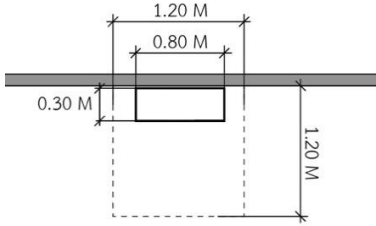
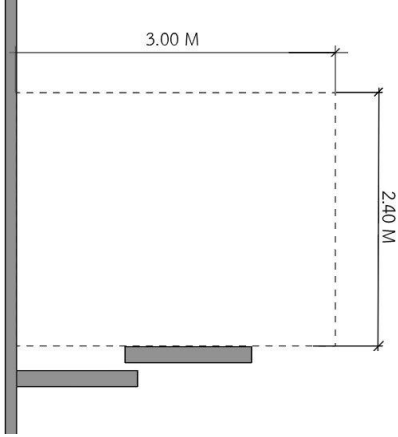
องค์ประกอบ	ครุภัณฑ์ หรืออุปกรณ์	พื้นที่ใช้สอย
หลังเวที (ต่อ)	2. ตู้เสื้อผ้าและเครื่องประดับ 2.1) ชุดนักแสดง 9 ชุด 2.2) ชุดพระต้วนาง 9 หัว 2.3) เครื่องประดับอื่น ๆ	
	3. โต๊ะแต่งหน้า	
	4. โต๊ะหมู่บูชา 4.1) หัวโขนเศียรพ้อแก่ 4.2) ชุดพระ - นาง 4.3) เครื่องสักการะ	
	5. พื้นที่เก็บอุปกรณ์การจัดแสดง 5.1) เก้าอี้ 5.2) ป้ายไฟคณะละคร	

4. การติดตั้งและการขนย้าย

จากการวิเคราะห์พฤติกรรมการใช้งานจากการออกแบบโรงมหรสพเคลื่อนที่ละครชาตรีแห่งชาติ ผู้วิจัยได้วิเคราะห์ข้อมูลจากพื้นที่การใช้สอยจากโรงมหรสพแบบปัจจุบัน จึงได้ออกแบบโรงมหรสพในรูปแบบของโรงมหรสพเคลื่อนที่ เพื่อให้เข้าถึงกลุ่มเป้าหมายที่ง่ายตามโอกาสการจัดแสดงในสถานที่ต่าง ๆ ได้ทั่วถึงสู่กลุ่มเป้าหมาย โดยออกแบบให้โรงละครสามารถขนส่งติดตั้งได้ง่ายด้วยรถ และยังสามารถขยายประกอบ ติดตั้ง ด้วยตู้คอนเทนเนอร์ และใช้เทคโนโลยีไฮดรอลิกในการประกอบ โดยการศึกษาแบบระบบการติดตั้ง จากบริษัท Ten Fold Engineering ได้คิดค้นรูปแบบรถยนต์ที่สามารถติดตั้งคลี่คลายรูปร่างได้ตามประโยชน์ใช้สอยได้ ภายในระยะเวลาไม่มาก ทั้งนี้จึงนำไปใช้ในอาคารอเนกประสงค์ อาคารผู้ประสบภัย และ โรงมหรสพได้เหมาะสม (Curbed, 2018 : 2 อ้างถึงในจิราพร เกียรติินฤมล, 2564 : 57)

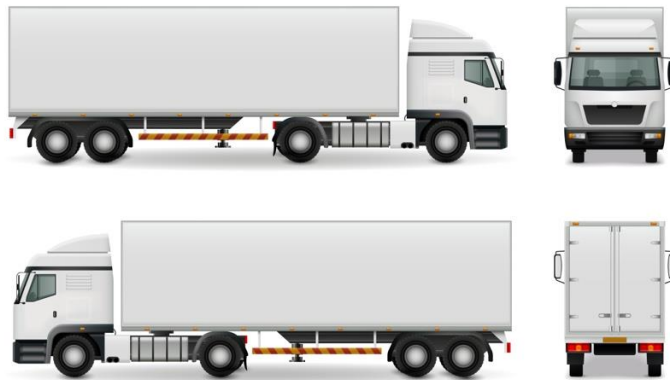

ภาพที่ 4.5 ตู้คอนเทนเนอร์เคลื่อนย้ายด้วยรถบรรทุก
ที่มา : (macrovector, 2021)

การแสดงมหรสพละครชาตรีแห่งชาติในงานแสดงโชว์ตามเทศกาลท่องเที่ยว สิ่งที่สำคัญคือการติดตั้งโรงมหรสพหรือการสร้างฉาก กล่าวถึง ในการออกแบบฉากควรคำนึงถึงหลักการก่อสร้างไว้ 3 ข้อ ดังนี้ 1.วัสดุที่ใช้ควรเป็นวัสดุที่เบา เคลื่อนย้ายสะดวก 2. โครงสร้างฉากควรแยกออกเป็นชั้นย่อย ๆ สำเร็จรูปในตัวเอง 3. โครงสร้างแต่ละชั้นต้องสามารถถอดประกอบได้ (สุรพล วิรุฬห์รักษ์, 2546 : 190-197)

เพียรพิลาส พิริยาโกคานนท์ ได้ทำการยกกรณีศึกษาของโรงลิเกกุ่ม สุริราช โดยการติดตั้งโรงลิเกเคลื่อนที่ โดยแบ่งตู้คอนเทนเนอร์เป็น 6 ตู้ ตู้เก็บโครงสร้าง ตู้เก็บเครื่องแต่งกาย ตู้เก็บเครื่องเสียง ตู้เก็บลำโพง-นั่งร้านและตู้เก็บฉาก-เวที (เพียรพิลาส พิริยาโกคานนท์, 2555 : 75)

IDEA SKETCH.

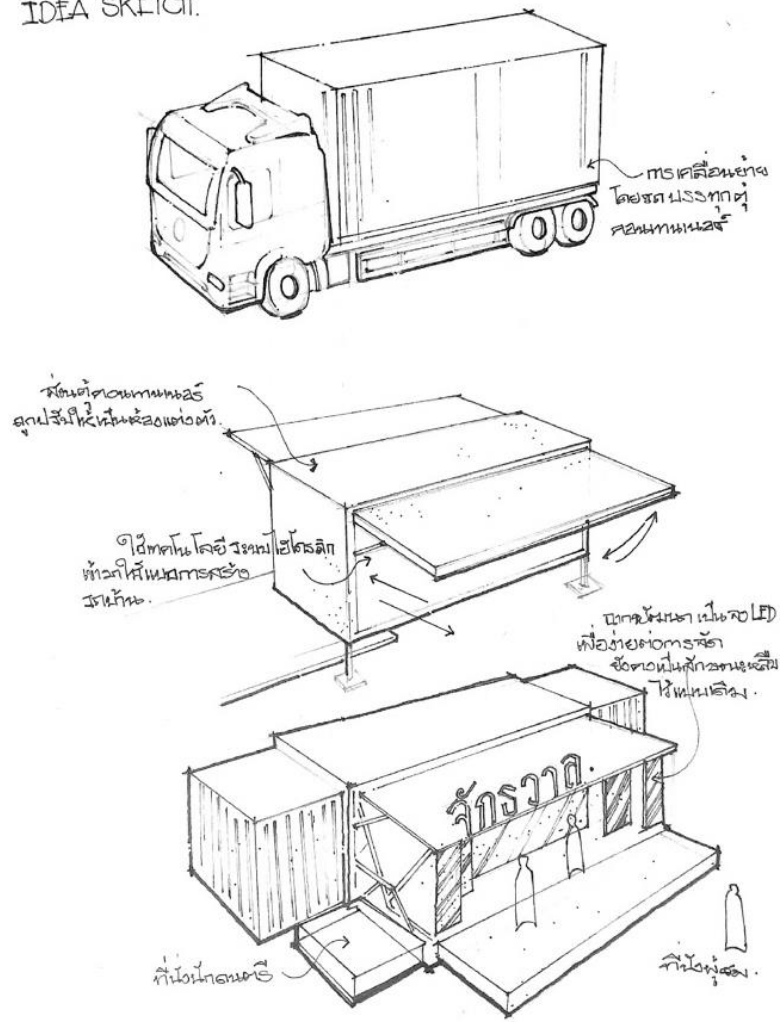



p

ภาพที่ 4.6 แนวทางในการติดตั้งและการขนย้ายโรงมหรสพละครชาติเร่ทุ่งตุ๊ก

4. แนวความคิดในการออกแบบ

แนวความคิดในการออกแบบโรงมหรสพละครชาติเร่ทุ่งตุ๊กเคลื่อนที่ผู้วิจัยได้ทำการวิเคราะห์ข้อมูลจากการศึกษาองค์ประกอบการจัดแสดงละครชาติเร่ทุ่งตุ๊กตามกรอบแนวความคิด เพื่อถอดแนวความคิดที่ใช้ในการออกแบบตามตารางที่ 4.9

ตารางที่ 4.9 แนวความคิดในการออกแบบ

ข้อมูลที่ศึกษาจากกรอบแนวความคิด	การออกแบบ
<p>1. องค์ประกอบของการจัดโรงแรมหรสพละครชาตรีแห่งตึก (ประภาศรี ศรีประดิษฐ์, 2545 : 47)</p> <ol style="list-style-type: none"> 1) คติความเชื่อ 2) มุมมองของเวที 3. ตำแหน่งของผู้ชม 	 <p style="text-align: center;">Traditional , Believe</p>
<p>2. หลักการออกแบบฉากละคร (สุรพล วิรุฬห์รักษ์, 2543 : 190-197)</p> <ol style="list-style-type: none"> 1) หน้าที่ใช้สอย 2) ฉาก 3) เวที 4) การก่อสร้าง (การติดตั้ง) 	 <p style="text-align: center;">Technology , Material , Function</p>

จากตารางที่ 4.9 ได้แสดงการวิเคราะห์แนวความคิดในการออกแบบโดยใช้กรอบแนวความคิดของงานวิจัยปัจจัยหลักในการออกแบบในโรงมหรสพเคลื่อนที่สามารถสรุปแนวความคิดในการออกแบบได้ดังนี้

4.1 ประเพณีและคติความเชื่อ การจัดโรงมหรสพละครชาตรีเท่งตุ๊กมีความเชื่อในเรื่องมุมมองของเวทีที่ไม่ควรหันไปทางทิศตะวันตก และสิ่งที่สำคัญควรที่จะบริเวณตำแหน่งที่ตั้งของโต๊ะหมอบูชา มุมมองของเวทีในตำแหน่งของผู้ชมสามารถมองได้ 3 ด้านและมีความสูงอยู่ที่ 1 เมตร

4.2 หน้าที่ใช้สอยจากการศึกษาการออกแบบฉากละคร ได้คงรูปแบบหน้าที่ใช้สอยตามพฤติกรรมการใช้งานในส่วนของผู้ใช้บริการตามที่ศึกษาองค์ประกอบการจัดแสดง ได้แก่ เวทีนักแสดง เวทีนักดนตรี ฉากละคร ห้องแต่งตัว และที่นั่งผู้ชม

4.3 เทคโนโลยีการติดตั้ง การออกแบบโรงมหรสพในรูปแบบเคลื่อนที่มีการใช้เทคโนโลยีระบบไฮดรอลิกเข้ามาในการพัฒนารูปแบบการติดตั้ง เพื่อให้ง่ายต่อการเข้าติดตั้งฉากในการแสดงรอบต่าง ๆ ประหยัดเวลา ประหยัดแรงงานในการเคลื่อนที่ไปยังงานต่าง ๆ

4.4 ฉากละครใช้เทคโนโลยีจอแอลอีดีที่มีขนาดบาง ประหยัดพื้นที่สอดคล้องกับหลักการออกแบบฉากที่จะต้องมีการติดตั้งงานปรับเปลี่ยนได้ง่าย ปรับเปลี่ยนรูปแบบฉากที่หลากหลาย โดยฉากการแสดงละครชาตรีเท่งตุ๊กนิยมใช้ฉากท้องพระโรงเป็นตัวหลัก โดยใช้ภาพกราฟิกได้นอกจากเพิ่มความน่าสนใจในการแสดงแล้ว ยังรวมไปถึงการลดการใช้ทรัพยากรในการประดิษฐ์ฉากอีกด้วย

4.5 วัสดุประกอบด้วยวัสดุโครงสร้างของตู้คอนเทนเนอร์ วัสดุตกแต่ง และวัสดุฉาก เลือกใช้วัสดุที่เหมาะสมกับงานภายนอกใช้วัสดุคอมโพสิตเนื่องจาก เหมาะสมกับสภาพแวดล้อมที่เป็นงานกลางแจ้ง ใช้อะคริลิกใสแทนกระจกบริเวณห้องแต่งตัวและตู้เสื้อผ้าเพื่อความปลอดภัยในการขนส่ง รวมไปถึงเก้าอี้สำหรับผู้ชมใช้เก้าอี้พลาสติกที่ดูแลง่ายสะดวกต่อการขนส่ง และเลือกรูปแบบที่สามารถวางเก้าอี้วางซ้อนกันได้ (stacking chair) เป็นการประหยัดพื้นที่

5. ผลการออกแบบรูปแบบโรงมหรสพเคลื่อนที่ละครชาตรีเท่งตุ๊ก

จากกระบวนการคิด ผ่านการศึกษาองค์ประกอบการจัดแสดง กระบวนการคิด ผ่านการสกัดแบบร่าง Sketch Design รวมถึงการปรับปรุงแก้ไขการแนะนำแบบจากผู้เชี่ยวชาญด้านการออกแบบ เพื่อให้ได้รูปแบบที่มีความสมบูรณ์แบบมากที่สุด ผู้วิจัยได้นำเสนอรูปแบบดังต่อไปนี้

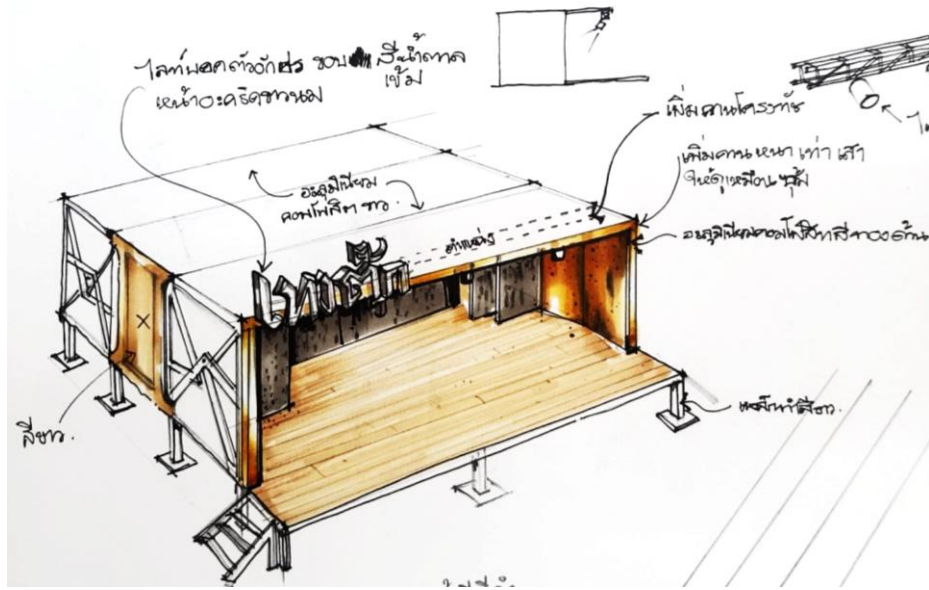

ภาพที่ 4.7 แสดงภาพแบบร่าง sketch design

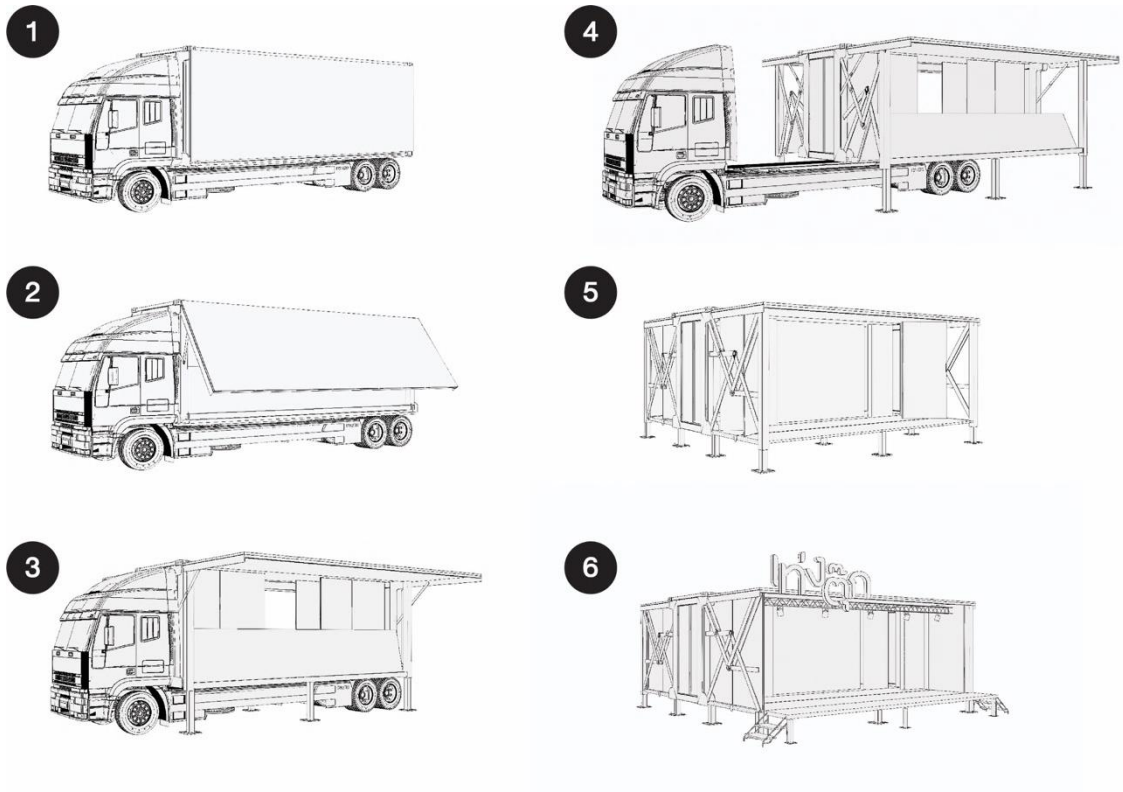

ภาพที่ 4.8 แสดงภาพแสดงการประกอบติดตั้งด้วยระบบอัตโนมัติ



ภาพที่ 4.9 การจัดวางผังครุภัณฑ์ และการจัดพื้นที่ใช้สอยภายใน

รูปแบบของโรงมหรสพเคลื่อนที่ละครชาติเร่ทุ่งตึกออกแบบให้มีลักษณะเป็นตู้คอนเทนเนอร์ที่สามารถคลี่คลายประกอบเป็นรูปแบบเวทีเพื่องานต่อการติดตั้ง เน้นในเรื่องพฤติกรรมการใช้งานหลัก มีการตกแต่งวัสดุที่ให้สีโดยตัวของวัสดุเน้นโทนสีครีมและสีทองเพื่อเป็นการเน้นให้ตัวนักแสดงเด่นมากกว่าโรงมหรสพ

5.1 วัสดุ : ใช้วัสดุโครงสร้างเหล็ก ปิดผิวอลูมิเนียมคอมโพสิตเนื่องจากเป็นวัสดุที่ทนต่อสภาพแวดล้อมภายนอกได้ดี และมีพื้นผิวและสีที่สามารถตรงตามแนวความคิดได้

5.2 พื้น : ใช้กระเบื้องโวนิลลายไม้ แทนการใช้วัสดุไม้จริง ซึ่งกระเบื้องโวนิลลายไม้มีความทนทานที่มากกว่าไม้ มีลวดลายพื้นผิวที่ใกล้เคียงกับไม้พื้นจริง

5.3 ผนัง : วัสดุหลักคืออะลูมิเนียมคอมโพสิตมีคุณสมบัติในการทำความสะดวกง่าย ใช้สีครีมบริเวณพื้นที่หลังเวที และใช้สีทองบริเวณขอบมุมในบางส่วน พื้นที่บริเวณเวทีจัดแสดงใช้สีทองเป็นหลัก ไม่มีลวดลายที่มากเพื่อเป็นการเน้น ให้บริเวณฉากแอลอีดีเป็นจุดเด่น รวมไปถึงตัวนักแสดง เมื่อใส่ชุดเครื่องประดับแล้วยังเป็นการขับให้ชุด และการแสดงดูเด่นขึ้น

5.4 สี : มีการใช้สีครีมเป็นหลัก เพื่อให้พื้นที่ภายในดูสว่างและกว้างขึ้น มีการใช้สีทองบริเวณส่วนจัดแสดง

5.5 ฉาก : ใช้จอแอลอีดีในการทำ เนื่องจากติดตั้งง่ายเพื่อลดระยะเวลาในการติดตั้งและยังทำให้การแสดงมีความน่าสนใจมีการเคลื่อนไหว นักออกแบบสามารถออกแบบรูปแบบฉากด้วยงานคอมพิวเตอร์กราฟิกได้อย่างอิสระ

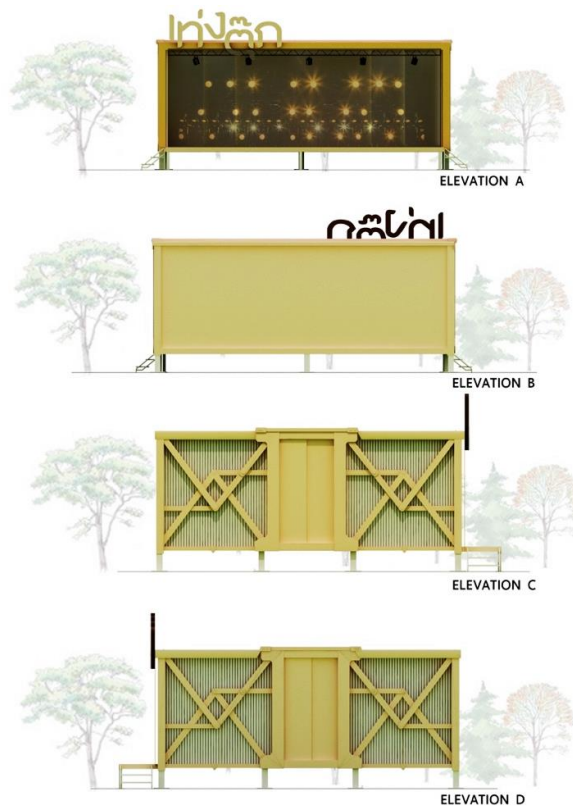

ภาพที่ 4.10 รูปด้าน elevation ของโรงมหรสพเคลื่อนที่ละครชาตรีเท่งตุ๊ก



ภาพที่ 4.11 ภาพทัศนียภาพภายนอกบริเวณเวที และส่วนผู้ชม



ภาพที่ 4.12 ภาพทัศนียภาพภายนอกบริเวณเวที มุมมองด้านหน้า



ภาพที่ 4.13 ภาพทัศนียภาพภายนอกบริเวณเวที ระยะมุมมองใกล้



ภาพที่ 4.14 ภาพหุ่นจำลอง (Model) ขนาด 1:50

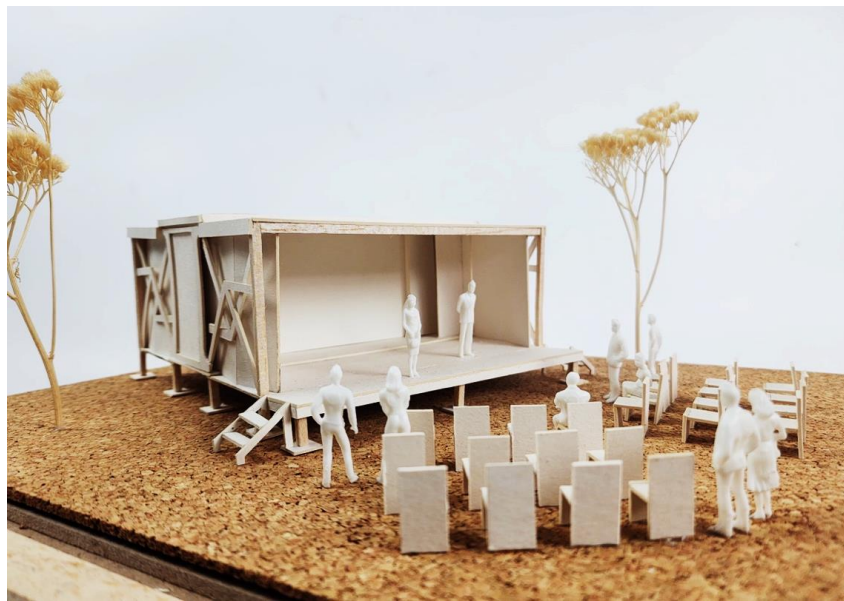

ภาพที่ 4.15 ภาพหุ่นจำลอง (Model) ขนาด 1:50 มุมมองระยะใกล้

ได้มีการสร้างหุ่นจำลองขนาด (Model) ด้วยกระดาษของโรงมหรสพเคลื่อนที่ละครชาติเรีงทุ่งตึกเพื่อเป็นการจำลองโครงสร้างและการติดตั้งเพื่อให้เกิดความเข้าใจในการออกแบบในเรื่องระบบการติดตั้งและเป็นดูพื้นที่ (Space) ใช้สอยภายในตัวโรงมหรสพที่มีประสิทธิภาพ

ผลการประเมินรูปแบบออกแบบโรงมหรสพเคลื่อนที่ละครชาตรีเท่งตุ๊ก

ตารางที่ 4.10 ผลการประเมินรูปแบบของโรงมหรสพเคลื่อนที่ละครชาตรีเท่งตุ๊ก

เกณฑ์การประเมิน	ผู้เชี่ยวชาญ			\bar{x}	s.d.	ระดับความคิดเห็น
	1	2	3			
1. มีการแบ่งพื้นที่ใช้สอยตามองค์ประกอบในการจัดแสดงละครชาตรีเท่งตุ๊ก เช่น เวที ฉาก เวทีดนตรีไทย ห้องนักแสดง และส่วนผู้ชม	5	5	5	5.00	0.00	มีความเหมาะสมมากที่สุด
2. ขนาดสัดส่วนของเวทีมีความเหมาะสมในการแสดง	4	5	4	4.33	0.58	มีความเหมาะสมมาก
3. ตำแหน่งของเวทีเหมาะสมกับผู้ชมการแสดง	5	5	5	5.00	0.00	มีความเหมาะสมมากที่สุด
4. รูปแบบภายนอกมีความสวยงาม น่าสนใจดึงดูดผู้ชม	4	4	4	4.00	0.00	มีความเหมาะสมมาก
5. รูปแบบฉากมีความงามสอดคล้องกับเรื่องราวที่ใช้ในการแสดงละครชาตรีเท่งตุ๊ก	4	5	4	4.33	0.58	มีความเหมาะสมมาก
6. การใช้สี การใช้แสงที่เหมาะสม	4	4	4	4.00	0.00	มีความเหมาะสมมาก
7. วัสดุที่ใช้มีความเหมาะสม	4	5	4	4.33	0.58	มีความเหมาะสมมาก
8. โครงสร้างมีความแข็งแรง	5	5	5	5.00	0.00	มีความเหมาะสมมากที่สุด
9. มีความสะดวกในการติดตั้ง รื้อถอน ซ่อมแซม	4	5	5	4.67	0.58	มีความเหมาะสมมากที่สุด
10. มีความสะดวกการขนส่ง	4	5	5	4.67	0.58	มีความเหมาะสมมากที่สุด
11. มีการใช้เอกลักษณ์ของละครชาตรีเท่งตุ๊กมาใช้ในการออกแบบได้อย่างเหมาะสม	4	3	3	3.33	0.58	มีความเหมาะสมปานกลาง

ผลของการประเมินรูปแบบพบว่าทางด้านการแบ่งพื้นที่ใช้สอยอยู่ในระดับที่ความเหมาะสมมากที่สุด ค่าเฉลี่ยรวมเท่ากับ 5.00 ด้านตำแหน่งของเวทีเหมาะสมกับผู้ชมการแสดงและทางด้านโครงสร้างมีความแข็งแรง อยู่ในระดับที่ความเหมาะสมมากที่สุด ค่าเฉลี่ยรวมเท่ากับ 5.00 ข้อเสนอแนะจากผู้เชี่ยวชาญให้ปรับทางเข้าออกในบริเวณฉากจอแอลอีดีหลักที่ 2 จะทำให้ทางเดินของนักแสดงสะดวกเหมาะสมกับพฤติกรรมการใช้งานที่มากกว่า

ผลการประเมินความพึงพอใจของคณะละครชาติรันทงตุ๊กที่มีต่อการรูปแบบโรงมหรสพเคลื่อนที่ละครชาติรันทงตุ๊ก

ตารางที่ 4.11 ผลการประเมินความพึงพอใจของโรงมหรสพเคลื่อนที่ละครชาติรันทงตุ๊ก

เกณฑ์การประเมิน	ผู้เชี่ยวชาญ			\bar{x}	s.d.	ระดับความคิดเห็น
	1	2	3			
1. มีการแบ่งพื้นที่ใช้สอยตามองค์ประกอบในการจัดแสดงละครชาติรันทงตุ๊ก เช่น เวที ฉาก เวทีดนตรีไทย ห้องนักแสดง และส่วนผู้ชม	5	5	5	5.00	0.00	มีความพึงพอมากที่สุด
2. ขนาดสัดส่วนของเวทีมีความเหมาะสมในการแสดง	4	5	5	4.67	0.58	มีความพึงพอมากที่สุด
3. ตำแหน่งของเวทีเหมาะสมกับผู้ชมการแสดง	3	4	4	3.67	0.58	มีความพึงพอมาก
4. รูปแบบภายนอกมีความสวยงามน่าสนใจดึงดูดผู้ชม	4	5	5	4.67	0.58	มีความพึงพอมากที่สุด
5. รูปแบบฉากมีความงามสอดคล้องกับเรื่องราวที่ใช้ในการแสดงละครชาติรันทงตุ๊ก	4	5	5	4.67	0.58	มีความพึงพอมากที่สุด
6. การใช้สี การใช้แสงที่เหมาะสม	4	5	4	4.33	0.58	มีความพึงพอมาก
7. วัสดุที่ใช้มีความเหมาะสม	4	5	4	4.33	0.58	มีความพึงพอมาก
8. โครงสร้างมีความแข็งแรง	4	5	5	4.67	0.58	มีความพึงพอมากที่สุด
9. มีความสะดวกในการติดตั้ง รื้อถอน ซ่อมแซม	4	4	4	4.00	0.00	มีความพึงพอมาก

ตารางที่ 4.11 ผลการประเมินความพึงพอใจของโรงมหรสพเคลื่อนที่ละครชาติรันทงตุ๊ก (ต่อ)

เกณฑ์การประเมิน	ผู้เชี่ยวชาญ			\bar{x}	s.d.	ระดับความคิดเห็น
	1	2	3			
10. มีความสะดวกการขนส่ง	4	4	4	4.00	0.00	มีความพึงพอมาก
11. มีการใช้เอกลักษณ์ของละครชาติรันทงตุ๊กมาใช้ในการออกแบบได้อย่างเหมาะสม	4	5	5	4.67	0.58	มีความพึงพอมากที่สุด

ผลของการประเมินรูปผลการประเมินความพึงพอใจพบว่าทางด้านการแบ่งพื้นที่ใช้สอยอยู่ในระดับที่ความพึงพอใจมากที่สุด ค่าเฉลี่ยรวมเท่ากับ 5.00 ขนาดสัดส่วนของเวทีมีความเหมาะสมใน

การแสดง อยู่ในระดับที่ความพึงพอใจมากที่สุด ค่าเฉลี่ยรวมเท่ากับ 4.67 ทางด้านโครงสร้างมีความ
แข็งแรงระดับที่ความพึงพอใจมากที่สุด ค่าเฉลี่ยรวมเท่ากับ 4.67